

CES Audio 防水球型懸掛式揚聲器 SPS-5121PW

SPS 揚聲器通過 ICE529 IP55 等級防水防塵認證，採用具防紫外線功能的 ABS 材質外殼，不僅堅固耐用，重量也僅有 1.5kg，電源線載重測試達 48.35 公斤讓您使用安全無虞，其音域寬廣及外型美觀的特色能滿足各不同場合需求。



- CE (EMC & LVD) 認證 ●
- 防水防護等級測試(IP55) ●
- RoHS 綠色環保產品認證 ●
- 紫外線防護測試 ●
- EASE Data ●
- 100 小時壽命測試 ●
- 絕緣耐壓測試 ●
- 防鏽認證 ●
- 負重測試 ●

型號	SPS-5121PW
喇叭單體	5 吋
額定功率	12W
阻抗	833Ω 1.11kΩ 1.67kΩ 3.33kΩ 10kΩ
工作電壓 100V	12W 9W 6W 3W 1W & 8Ω
工作電壓 70V	6W 4.5W 3W 1.5W 0.5W & 8Ω
最大音壓	100dB
頻率範圍	130 Hz – 20 K Hz
擴散角度	220° / 65°
顏色	白色
尺寸	Dia 183 × H 162 (mm)
重量	1.50 kg

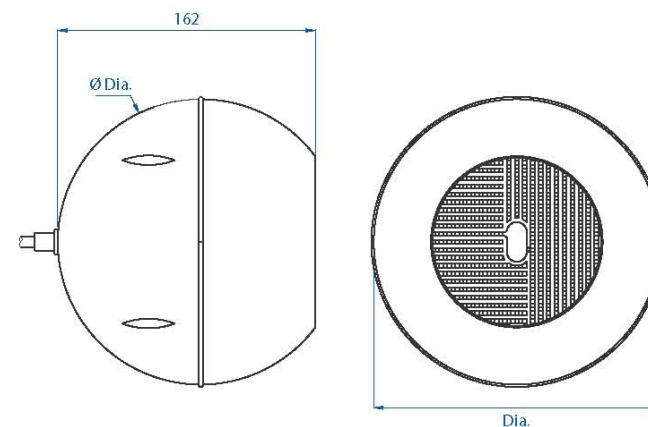

Unit: mm